

RoHS

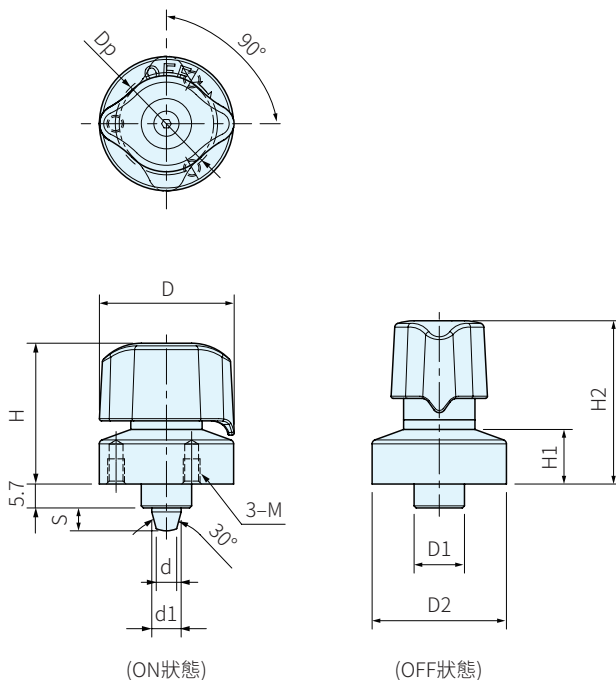

本體	圓錐銷	指示器	旋鈕
SCM440 無電解鍍鎳	SCM435 無電解鍍鎳	鋁合金(A5056) 氧化鋁膜表面處理 紅色	聚酰胺 玻璃纖維強化 黑色

規格	適用板厚度	D	D1 -0.01 -0.03	D2	H	H1	H2	d	d1	S	M	Dp	適用圓錐套
QCIC05F26	6~14	26	10	26	29	11	33	3.3	5	4.2	M3×0.5 深5	20	QCIC05TB
QCIC07F32	6~15	32	12	32	34	13	39	4.9	7	5	M4×0.7 深6	24	QCIC07TB

品號	夾緊力 N	預載	預載力 N	質量 g	庫存
QCIC05F26-2P	140	無	-	60	△
QCIC07F32-2P	170			105	△
QCIC07F32-3P		170	有	9	110

SP. 特長

- 通過圓錐銷進行夾緊，可以同時進行沒有偏差量的定位和固定
- 請和專用的圓錐套一起使用
- 可以從本體上的標誌(ON, MID, OFF)以及旋鈕的位置確認狀態
- 旋鈕在OFF的位置時會出現指示器(紅色)，顯示鎖緊器正處於鬆開狀態

訂貨： 交期：
QCIC05F26-2P

PS. 備註

- 可以同時進行定位和固定；鎖緊或者鬆開一目了然
- 附件QCIC05F26：內六角螺栓(不銹鋼製)(M3×0.5-6L…3個)
QCIC07F32：低頭內六角螺栓(不銹鋼製)(M4×0.7-8L…3個)

■無預載型

- ON/OFF的二種位置規格

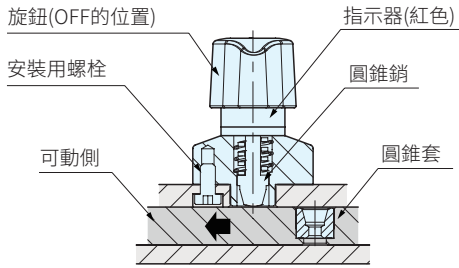

旋鈕在OFF的狀態

- 即使將手從旋鈕上放開，圓錐銷會維持收納在內部的狀態

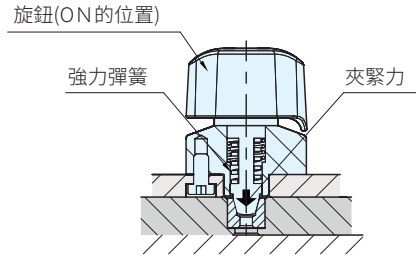

旋鈕在ON的狀態

- 在圓錐套的位置上將旋鈕轉至ON的位置
- 通過強力彈簧的壓縮產生的夾緊力從而使得圓錐銷夾緊圓錐套
- 夾緊時有單擊感

■有預載型

- ON/MID/OFF的三種位置規格
- 由於本體內部的螺旋彈簧使其在即使有預載力的狀態下也可動
- 在預載狀態下的圓錐套的位置上，圓錐銷和圓錐套會自行嵌合(旋鈕在MID位置上)

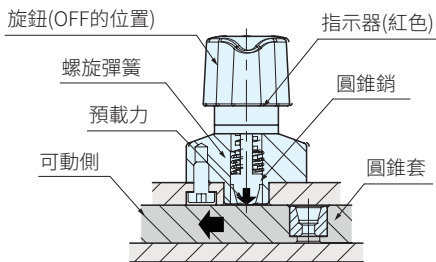

旋鈕在OFF(預載狀態)

- 將手從旋鈕的位置放開，則使得圓錐銷處於一直被推出的狀態(旋鈕會想朝MID處移動)
- ※ 有預載型產品由於在MID至ON之間的位置時，圓錐銷不能收回本體，所以在有預載的狀態(MID位置)時，無法通過台

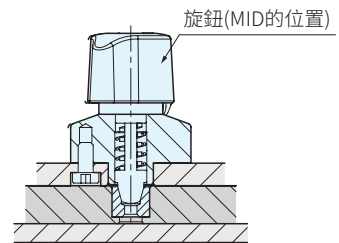

旋鈕在MID的狀態

- 由於預載使得在圓錐套的位置上嵌合旋鈕會切換到MID的位置
- ※ 將旋鈕從MID的位置旋轉到ON的位置通過強力彈簧的壓縮產生的夾緊力從而使得圓錐銷夾緊圓錐套；夾緊時有單擊感

