

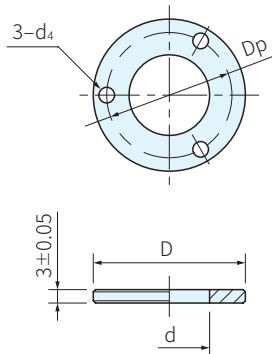

材質  
SUS303



品號	D	d $\begin{smallmatrix} +0.1 \\ 0 \end{smallmatrix}$	Dp	d <sub>1</sub>	質量 g	庫存
QCASP25-03-SUS	25	14	21	2.3	8	△
QCASP34-03-SUS	34	18	28	3.5	15.5	△

附件

訂貨：  交期：  天  
QCASP25-03-SUS

- QCASP25-03-SUS：內六角螺栓(SUS製)M2×0.4-8L…3根
- QCASP34-03-SUS：內六角螺栓(SUS製)M3×0.5-9L…3根

EX. 使用例

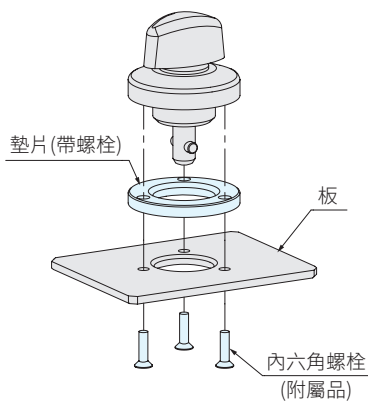

WA. 注意

- QCASP請使用附屬的沉頭螺栓

使用方法

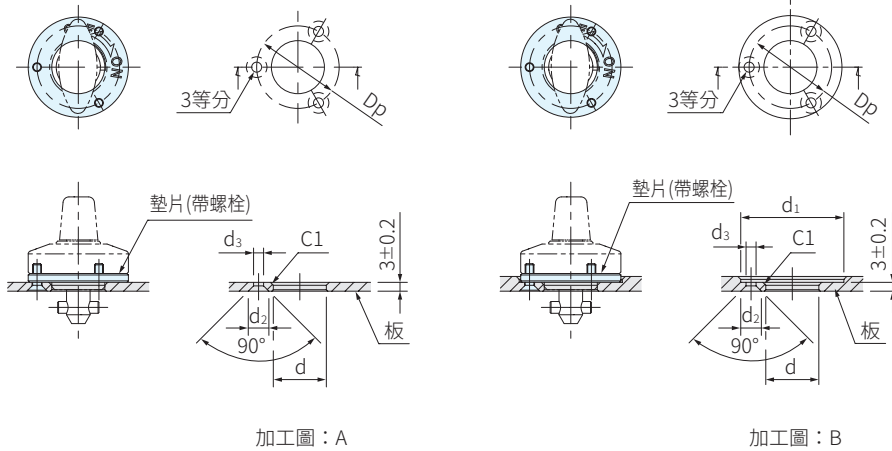

品號	適用板厚度	參照加工圖	d +0.10 +0.05	d <sub>1</sub>	d <sub>2</sub>	d <sub>3</sub>	Dp
QCASP25-03-SUS	3	A	14	-	5	2.4	21
	3以上，6未満	B		26			
QCASP34-03-SUS	3	A	18	-	7	3.4	28
	3以上，6未満	B		35			

品號	適用夾持扣件		適用夾持扣件		適用夾持扣件		適用夾持扣件		適用夾持扣件	
QCASP25-03-SUS	QCTH	0525-10	QCTHA	0525-10	QCTHS	0825-20	QCWE	0625-10	QCPC	0625-10
	QCTH-S		QCTHA-S		QCTHS-S		QCWE-S		QCPC-S	
QCASP34-03-SUS	QCTHL-S	0834-14	QCTHA-SUS	0834-14	QCTHS-S	0834-20	QCWE-SUS	1034-14	QCPC-SUS	0834-14
	QCTH-SUS		QCTHA-SUS				QCWE-SUS		QCPC-SUS	