

RoHS SUS



PBLC1023S-SUS



PBLC1023A-SUS

本體	軸	鋼珠	彈簧	扣環	密封圈
材質	材質	材質	材質	材質	材質
SUS303	SUS420J2	SUS440C	SUS304WPB	SUS304	NBR橡膠

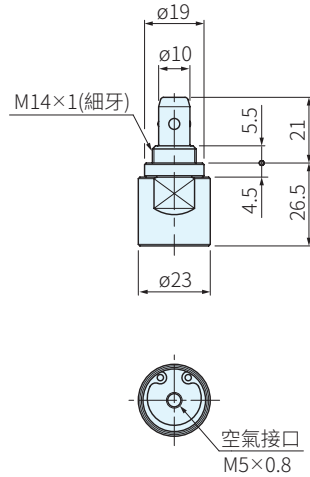
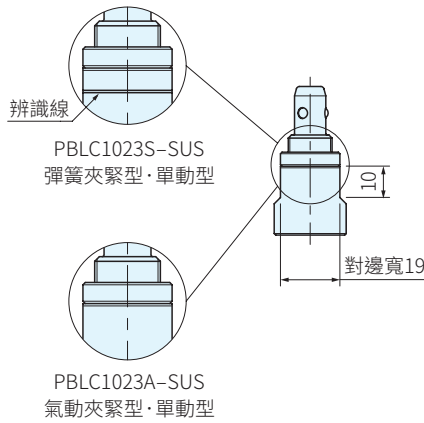

品號	使用壓 MPa	夾緊力 N	質量 g	庫存
PBLC1023S-SUS	0.3~0.7	50	71	·
PBLC1023A-SUS		150		·

SP. 特長

- 球由於芯軸的運動而被推出來，與襯套內側的圓錐面接觸從而拉住板
- 楔塊的保持力可以將上浮抑制在最小程度
- 彈簧夾緊型可以在斷氣狀態時也能維持夾緊狀態

PS. 備註

- 使用配件 PBLC-M

訂貨：  交期：

PBLC1023S-SUS

PBLC1023S-SUS 彈簧夾緊型

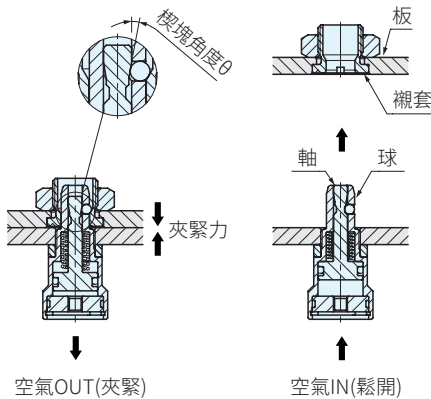

PBLC1023A-SUS 氣動夾緊型

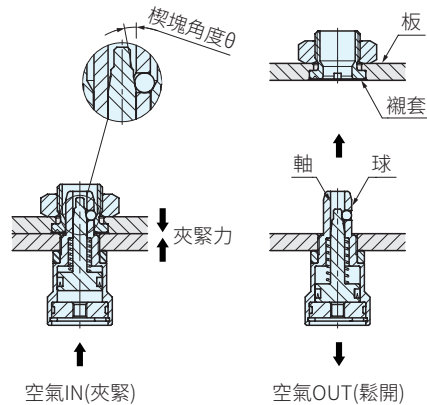

【能力線圖】

PBLC1023S-SUS 彈簧夾緊型

夾緊力 N	保持力 N
50	150

PBLC1023A-SUS 氣動夾緊型

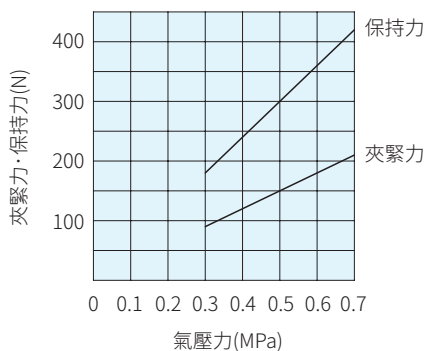

EX. 使用例

同時安裝和拆卸交換板

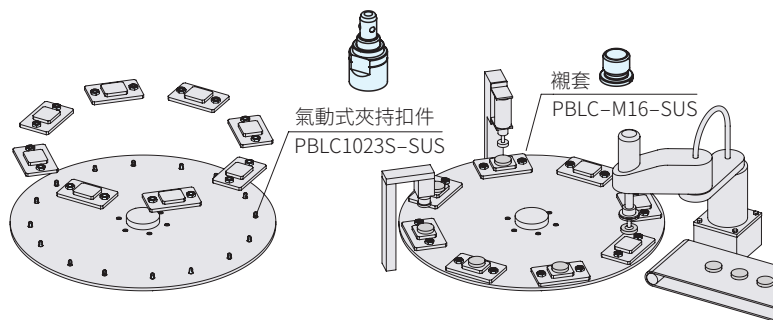

■ 交換夾具板

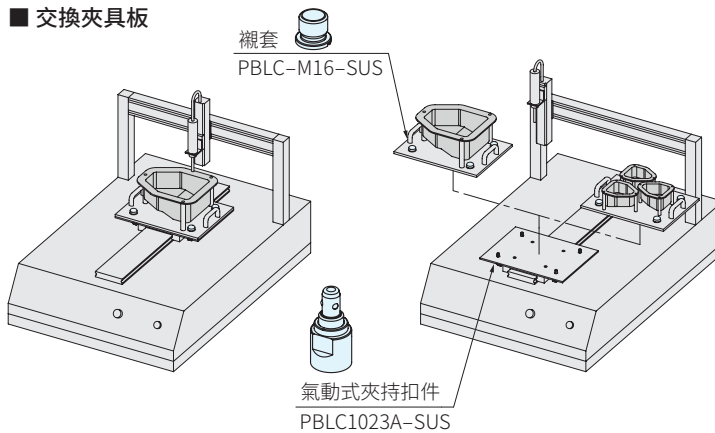

【安裝孔加工尺寸】

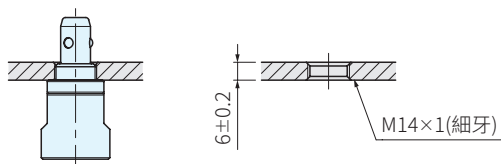

■ 交換夾具板

使用2個以上時，  
間距公差請按照±0.1加工

■ 重覆定位精度

重覆定位精度為±0.2  
需要高精度的定位時，請另行設置定位器