

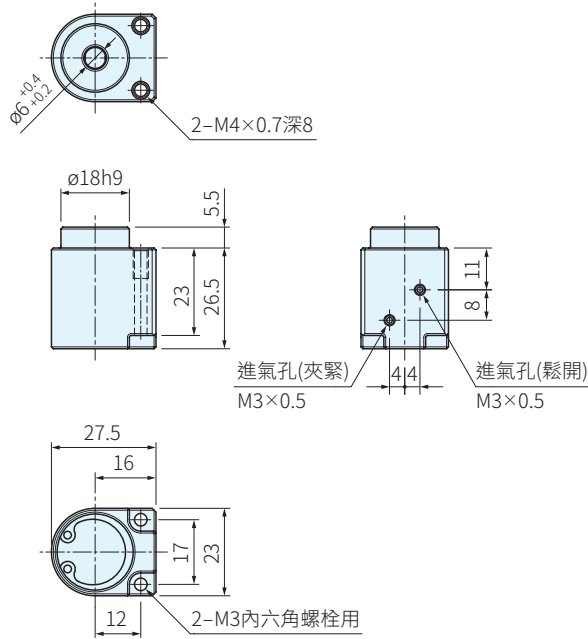

本體	活塞	推銷	鋼珠	彈簧	扣環	密封圈
材質	材質	材質	材質	材質	材質	材質
SUS304	SUS303	SUS440C	SUS440C	SUS304WPB	SUS304	NBR橡膠



品號	使用壓 MPa	夾緊力 (N)		質量 g	庫存
		使用氣壓時 *1	未使用氣壓時 *2		
PPHC0623D-SUS	0.3~0.7	40	6	105	•

**PS. 備註**

- \*1：夾緊力為0.5MPa時的值
- \*2：通過內置彈簧作用，即使未給夾緊接口供氣，也能夾緊
- 附件：內六角螺栓(不銹鋼製)M3×0.5-28L…2個
- 使用配件QCPC-M

訂貨：  交期：  天

PPHC0623D-SUS



**SP** 特長

- ・緊湊的夾持扣件
- ・通過對夾緊接口供給空氣會導致活塞發生運動，使得鋼珠向中心方向移動抓住夾頭從而向下拉住板
- ・推銷的保持力可以將上浮抑制在最小程度
- ・通過內置彈簧作用，即使停止供氣也不會解除夾緊狀態

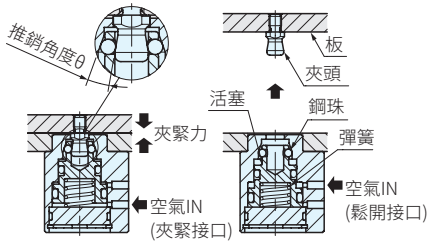

能力線圖

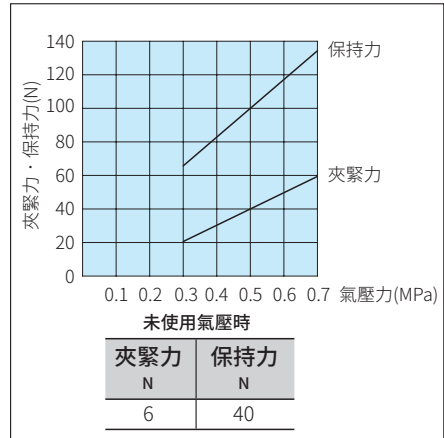

**EX** 使用例

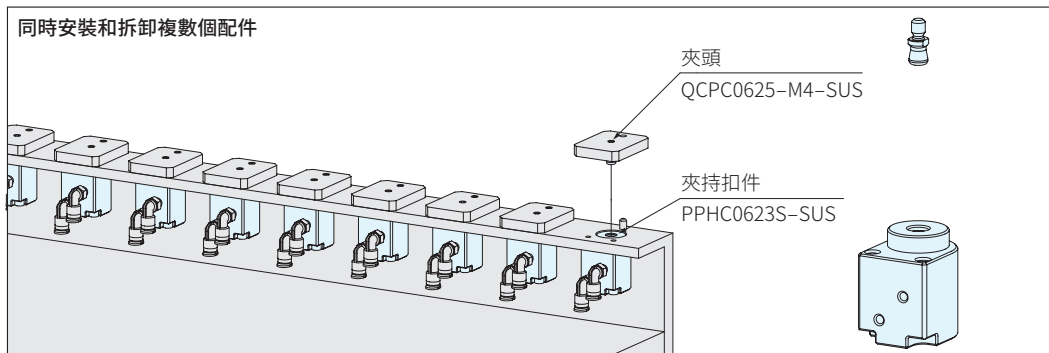

安裝孔加工尺寸

使用M3內六角螺栓(附件)

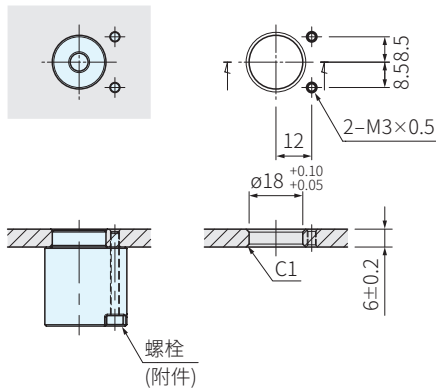

使用M4內六角螺栓(客戶自行準備)

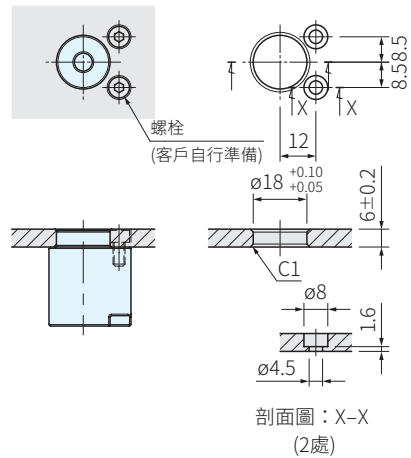

加工精度

- ・使用2個以上時，間距公差請按照±0.1加工

重複定位精度

- ・重複定位精度為±0.2
- ・需要高精度的定位時，請另行設置定位器