

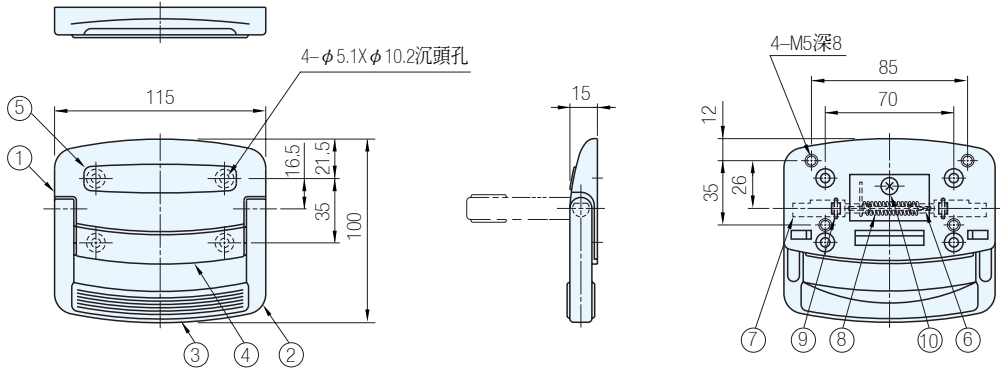

編號	名稱	材質	處理	顏色
①	外殼	ZDC	鍍鉻	-
②	把手			
③	握把	TPE	-	深藍
④	殼蓋1			
⑤	殼蓋2	SPCC	彩色鍍鋅	-
⑥	內蓋			
⑦	軸	ZDC	鍍銀	-
⑧	彈簧	SWP	彩色鍍鋅	
⑨	軸打環	-	5103-31	
⑩	固定螺絲	SWCH	彩色鍍鋅	



品號	承重	質量(g)	單價
GS-TMU-115	892N(40kgf)	460	·

PS. 備註

- 可從內側或外側安裝
- 把手部會在彈簧力的作用下自動返回收藏位置
- 備有小型(TMU-100), 詳細內容請洽詢我司業務人員

Ac. 附屬品

- 十字孔圓頭小螺絲M5X6(內固定用)
- 十字孔沉頭木螺絲4.8X25, 十字孔沉頭木螺絲4.8X20(外固定用)

訂貨: 交期:

GS-TMU-115