

(RoHS)



編號	零件名稱	材質	表面處理	顏色
①	本體	鋁合金	銀色陽極處理	-
②	軸	不銹鋼	-	本色
③	套筒蓋	工程塑膠 (POM)	-	-
④	蓋罩	(POM)	-	黑

【扭矩產生方向和任意停範圍】

➡ 無扭矩方向 ➡ 扭矩產生方向 任意停範圍

GS-HG-TQA90-A

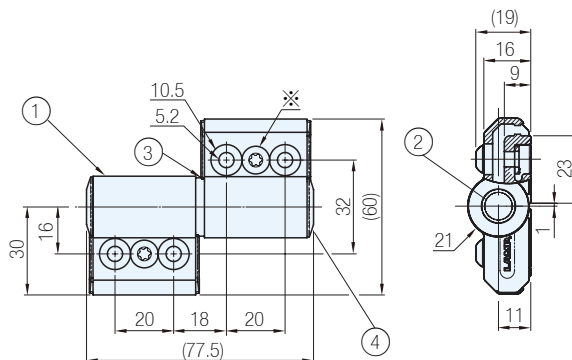
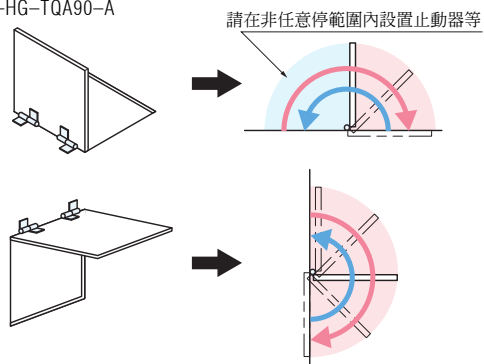

GS-HG-TQA90-B

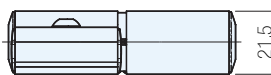
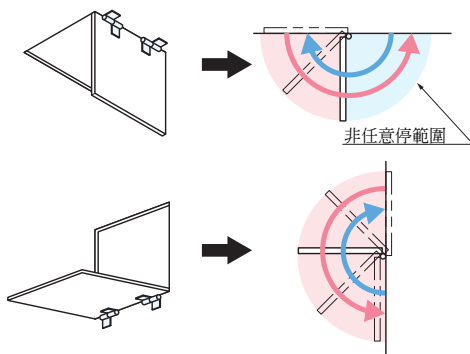

Ex. 使用例

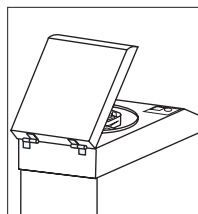

【安裝在框架上】

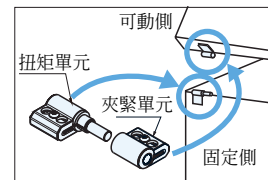

請將扭矩單元安裝在固定側、將夾緊單元安裝在可動側

品 號	扭 矩※	質 量 (g)	單 價
GS-HG-TQA90-A	9.0N·m (91.8kgf·cm) / 1套	270 / 1套	·
GS-HG-TQA90-B			·

Sp. 特長

- 僅在一個方向產生扭矩的鋁合金扭矩鉸鏈
- 由於相反方向不產生扭矩,可順暢的進行門等的操作
- 已通過3萬次開關測試
- 產生的動作扭矩在扭矩產生方向恒定
- 使用溫度: 0°C~50°C
- 可無阻礙的進行門的開關,醫療設備,FA設備,OA設備等
- 推薦螺絲: M5扁頭結合螺釘

Wa. 注意

- 初始扭矩與額定動扭矩之間存在-20~+40%的誤差
- 門請在扭矩的80%以下(7.2N·m以下)時使用
- 在低溫下使用,動作扭矩會減少
- 連續使用可能會達不到規定的扭矩
- 請用於振動小的場所
- 請勿在室外或粉塵飛揚的場所使用,否則可能會明顯降低性能
- 內六角花形圓柱頭螺柱(上圖※)並非扭矩調節用,請勿擰緊或擰鬆
- 不可在本產品上塗敷潤滑劑
- 請在非任意停範圍內設置止動器(詳細內容請參見上圖)
- 要將門保持在關閉狀態,請設置鎖扣等
- 安裝本產品前,請確認安裝位置的強度是否充足
- 施工時,請將扭矩單元(公頭)安裝在固定側、將夾緊單元(母座)安裝在可動側
- 鉸鏈整套(左用和右用)銷售
- ※考慮扭矩會因長期使用、溫度和濕度等因素而降低出廠時,設定的扭矩要高於額定扭矩
- 使用多個鏈鏈時,安裝時要確保各鉸鏈的軸心之間無偏差

訂貨: 品 號 交期: 1 天

GS-HG-TQA90-A



請觀看動畫