

RoHS

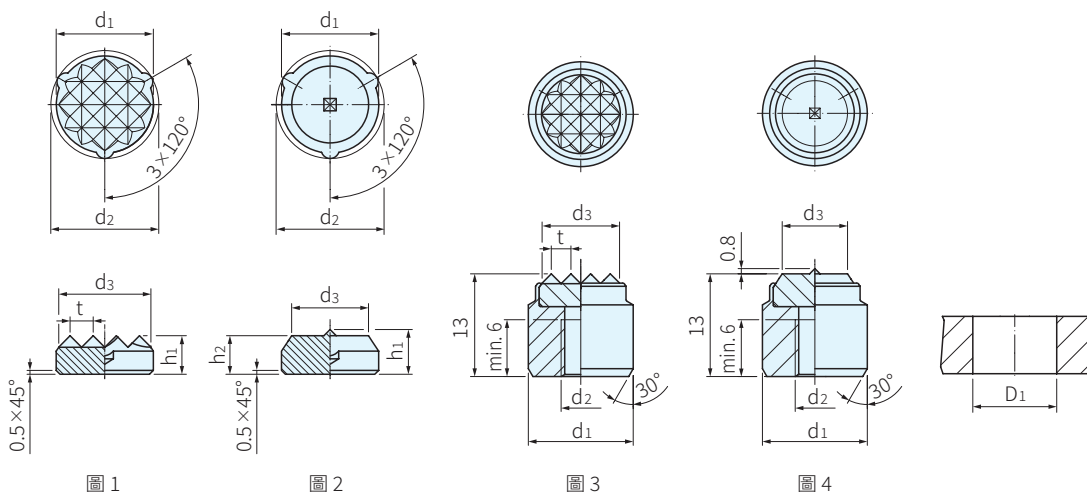

本體	襯墊
材質	材質
鋼	硬金屬板



品號	型式	d1	d1 n6	d2 ±0.2	d2	d3 ~	h1	h2	t	定位孔 D1 H7	質量 g	庫存
22620.0608	圖 1	8.3±0.1	-	9.1	-	7.7	5	-	2	-	3.3	•
22620.0611		11.3±0.1		12.1		10.6			5.8		•	
22620.0613		12.6±0.1		13.4		11.9			6.7		•	
22620.0615		16.6±0.15		17.4		16			12		•	
22620.0617		21.6±0.15		22.4		21			21		•	
22620.0628	圖 2	8.3±0.1	-	9.1	-	6.3	5.8	5	-	-	3.6	•
22620.0631		11.3±0.1		12.1		9.3			6.7		•	
22620.0633		12.6±0.1		13.4		10			8.2		•	
22620.0208	圖 3	-	10	-	M5	7.7	-	-	2	10	7.3	•
22620.0211			14		M6	10.6			14	15	•	
22620.0213			16			11.9			16	19	•	
22620.0215			20			16			20	31	•	
22620.0217			25		21	25			52	•		
22620.0228	圖 4	-	10	-	M5	6.3	-	-	-	10	7.6	•
22620.0231			14		M6	9.3			14	15	•	
22620.0233			16			10			16	20	•	

SP. 特長

- 依據個別零件選擇的安裝直徑d1~d2
- 壓塊可安裝在夾具、治具、夾爪、支撐腳座...等
- 適用於鑄造、鍛造等需強力夾持支撐加工時
- 焊接或壓配至夾治具，3個凸點保證安裝在中心點上，並防止迴轉
- 圖3、圖4壓塊以螺絲固定

訂貨： 交期： 天

22620.0208

Ex. 使用例

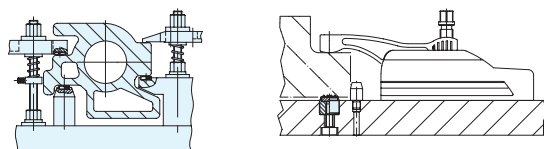

圖 1、圖 2

圖 3、圖 4