



### 主要信息

产品系列	Telemecanique Limit switches XC Standard
系列号	标准型
产品类型	限位开关
产品短名	XCKS
传感器设计	B型 符合 CENELEC EN 50041
本体类型	固定式
操纵头类型	直动式头部
材料	塑料
本体材料	塑料
头部材料	塑料
固定模式	由本体
操作头运动	线性
操作头类型	弹簧复位直动式 金属
方法类型	垂直运动, 单向
电缆进线孔	1 entry tapped for M20 x 1.5 cable gland, cable outer diameter: 7...13 mm
极数	2
触点类型	1 NC + 1 NO
触点动作	瞬动

### 补充信息

开关触发	末端
电气连接	Screw-clamp terminals, clamping capacity: 1 x 0.34...2 x 1.5 mm <sup>2</sup>
触线绝缘形式	Zb
步数	1
强制打开	有
强制打开最小力量	30 N
最小跳闸力	15 N

最小制动速度	0.01 m/min
最大操动速度	0.5 m/s
重复精度	触发点为0.05mm 1百万次操作周期
触线规定牌号	A300, AC-15 (Ue = 240 V), Ie = 3 A conforming to EN/IEC 60947-5-1 appendix A Q300, DC-13 (Ue = 250 V), Ie = 0.27 A conforming to EN/IEC 60947-5-1 appendix A
额定负载电流 壳体内 [Ithe]	10 A AC
额定绝缘电压 [Ui]	300 V conforming to UL 508 500 V (pollution degree 3) conforming to IEC 60947-1 300 V conforming to CSA C22.2 No 14
Maximum resistance across terminals	25 MOhm conforming to IEC 60255-7 category 3
额定冲击耐受电压 [Uimp]	6 kV 符合 IEC 60664 6 kV 符合 IEC 60947-1
短路保护	10 A 熔断器 熔断器, 类型 gG
电气寿命	5000000 cycles, DC-13, inductive load type, 120 V, 4 W, operating rate <60 cyc/mn, load factor: 0.5 conforming to IEC 60947-5-1 appendix C 5000000 次, DC-13, 感性负载 负载类型, 24 V, 10 W, 工作额定值 <60 次/分钟, 负载系数: 0.5 符合 IEC 60947-5-1 附录 C 5000000 次, DC-13, 感性负载 负载类型, 48 V, 7 W, 工作额定值 <60 次/分钟, 负载系数: 0.5 符合 IEC 60947-5-1 附录 C
机械寿命	25000000 次
宽度	40 mm
高度	104 mm
深度	37 mm
产品净重	0.125 kg
ISO n°1端子	(13-14)NO (21-22)NC

## 环境

抗冲击	40 gn 适用 11 ms 符合 IEC 60068-2-27
抗振动	25 gn (f= 10...500 Hz) conforming to IEC 60068-2-6
IP 保护等级	IP67 conforming to IEC 60529 IP66 conforming to IEC 60529
IK 保护等级	IK05 conforming to EN 50102
电击保护级别	Class II conforming to IEC 61140 Class II conforming to NF C 20-030
过电压种类	Class II 符合 IEC 61140 Class II conforming to NF C 20-030
运行温度	-25...70 °C
贮存环境温度	-40...70 °C
保护处理	TC
产品认证	CCC UL CSA
符合标准	IEC 60947-5-1 EN 60204-1 CSA C22.2 No 14 CENELEC EN 50041 UL 508 EN 60947-5-1 IEC 60204-1

## Packing Units

包装1的单位类别	PCE
个/公斤	1
包装重量	109 g
包装1高度	3.8 cm
包装1宽度	5.8 cm
包装1长度	13.1 cm

## Offer Sustainability

产品类型	Green Premium 产品
REACH法规	<a href="#">REACH 声明</a>
欧盟ROHS指令	主动合规性 ( 超出欧盟 RoHS 法定范围的产品 ) <a href="#">欧盟ROHS声明</a>
环境披露	<a href="#">产品环境文件</a>
流通资料	<a href="#">产品使用寿命终期信息</a>

## 合同保修

保修单	18 months
-----	-----------

尺寸

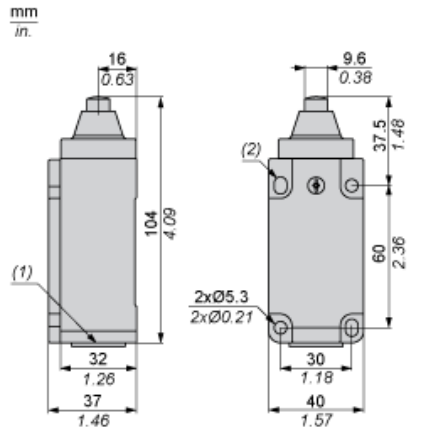

## 电缆入口的安装

### 电缆密封套的位置

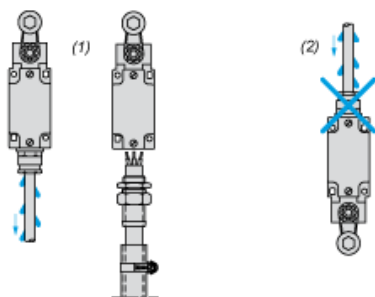

- (1) 推荐
- (2) 需避免

---

接线图

---

2 极 NC + NO 快动作

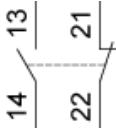

---

## 执行特性

---

### 终端点的开关执行

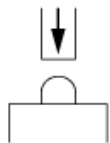

功能图

