

RoHS

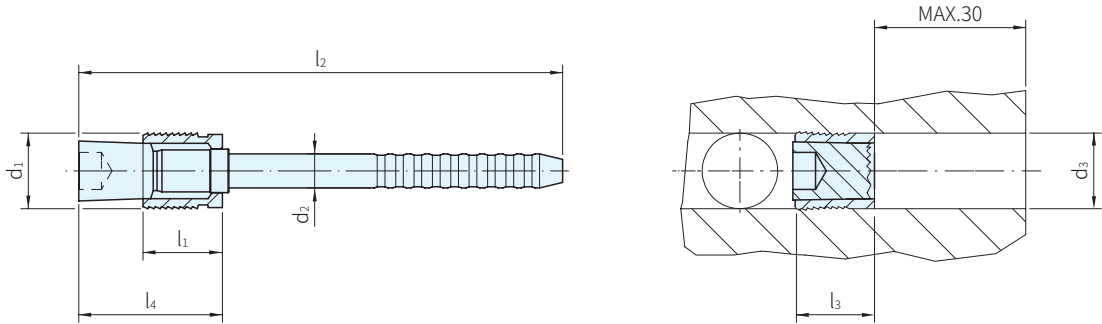

本體		銷子
材質	處理	材質
鋼	硬化.退火	鋼



品號	d <sub>1</sub>	d <sub>2</sub>	d <sub>3</sub> +0.12 0	l <sub>1</sub>	l <sub>2</sub>	l <sub>3</sub> MAX.	l <sub>4</sub> MAX.	庫存
22880.0414	4	2.5	4	4.5	69	6.5	9	•
22880.0415	5	3.0	5	5.5	71	7.5	10	•
22880.0416	6	3.4	6	6.5	73	8.0	12	•
22880.0417	7	4.1	7	7.5	68	9.0	14	•
22880.0418	8	4.2	8	8.5	70	10.5	15	•
22880.0419	9	4.5	9	9.5	73	11.0	17	•
22880.0420	10	4.75	10	10.5	75	12.5	19	•

 訂貨：  交期：  天

22880.0414

### ■密封栓塞的工作壓力與測試壓力

基質材料		ETG-100 AISI1144	C15Pb 1.0403	GG-25 DIN1691	GGG-50 DIN1693	AlCuMg2 3.1354	AlMgSiPb 3.0615	G-AlSi7Mg 3.2371
d <sub>1</sub> = 4mm-10mm	工作壓力 bar	500	500	500	500	500	450	450
	測試壓力 bar	1600	1600	1600	1600	1600	1400	1400

### SP. 特長

- 安全、快速與低成本的液壓通孔密封栓塞
- 基質材料鑽孔後，以指定安裝工具敲入即可

### WA. 注意

- 請參考後面幾頁的技術資料
- 在獨立溝槽使用時，裝置端可容許工作壓力必須降低50%

### EX. 使用例

