

# 氣窗用扭矩鉸鏈 GS-HG-RNM30

SUS



- 不使用工具即可進行門的安裝和拆卸，維護方便
- 帶固定支臂，可防止門意外脫落

### 【注意】

- 務必參見“使用時注意事項”
- 以1套(鉸鏈、承座各2個)為單位銷售
- 安裝時，應確保各鉸鏈的軸心水平且相互之間無偏差
- 門的操作力根據使用場所的環境(氣溫、風)而變化
- 請勿將本產品用於受強風壓的門上
- 需要氣密性時，請另行使用馬海毛



### 【安裝步驟】

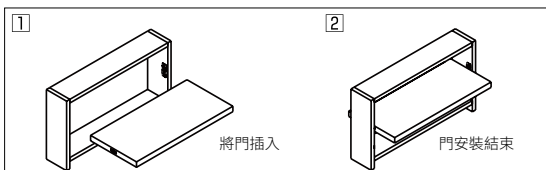

### 【安裝孔加工圖】

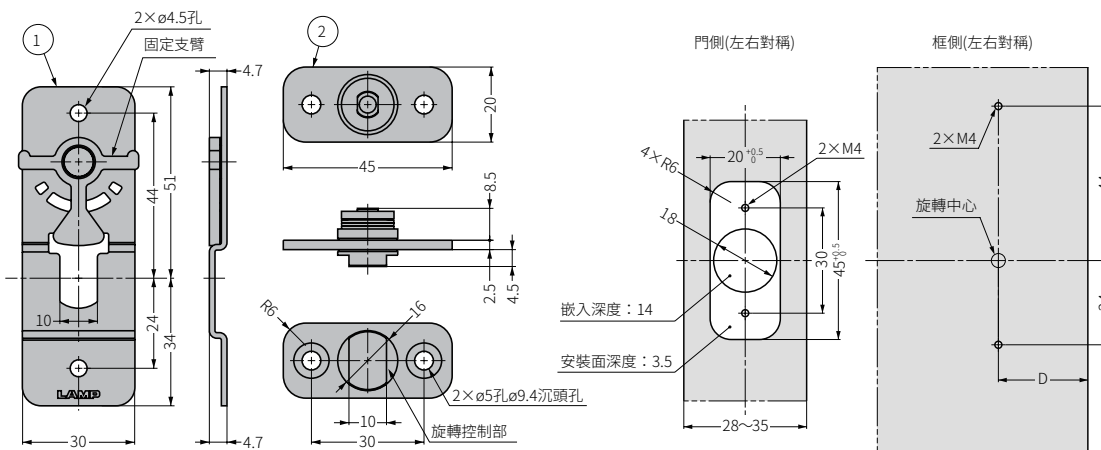

編號	零件名稱	材質
①	承座	SUS、POM
②	鉸鏈	SUS

### 【安裝圖】

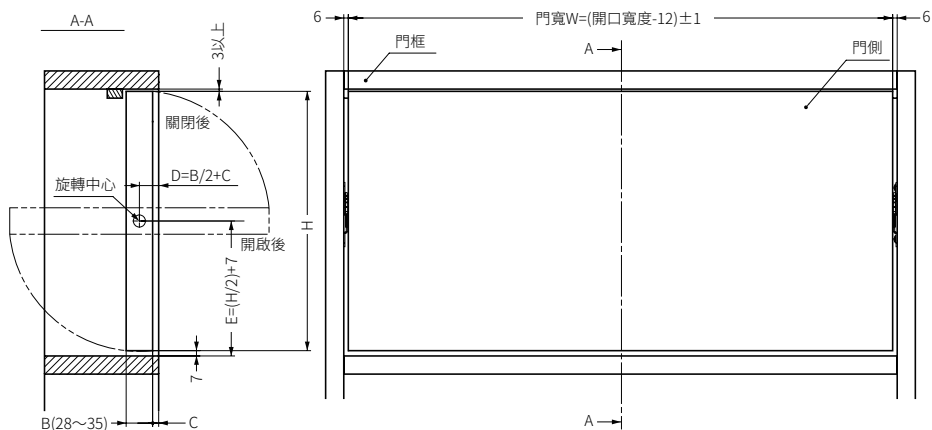

### 【安裝參考圖】

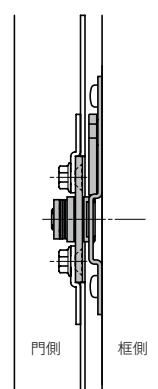

品號	配件螺絲	扭矩N·m/組	扭矩kgf·cm/組	質量(g)	盒(pcs)	箱(pcs)
GS-HG-RNM30	無	3.0 ±20%	30.6 ±20%	112	15	120
GS-HG-RNM30-SET	有				15	120