

RoHS

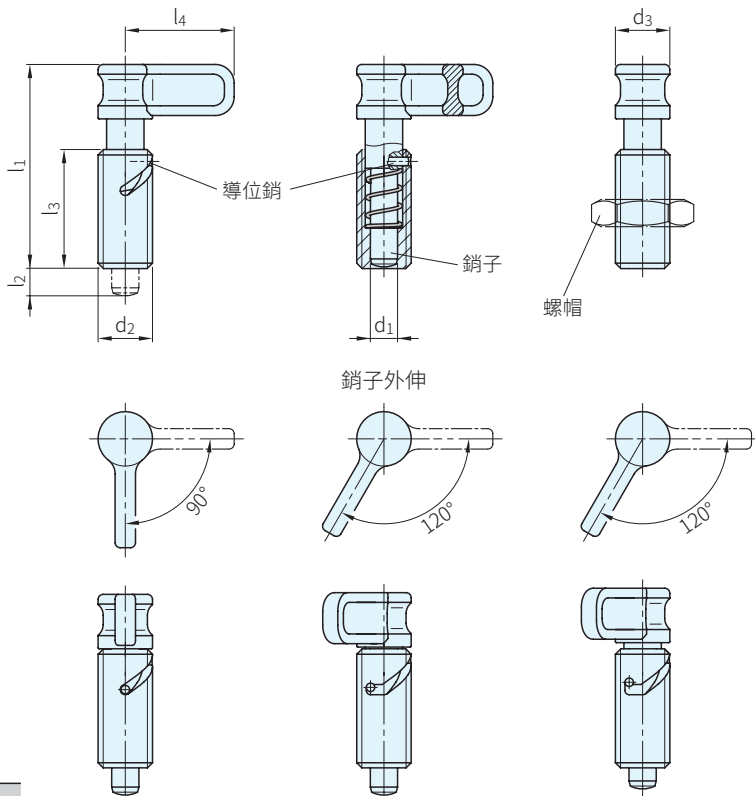

本體		把手		銷子	
材質	處理	材質	顏色	材質	處理
鋼	鍍鋅、鈍化	PA	霧黑	鋼	硬化

圖1
(無卡鎖)

圖2
(有卡鎖)

圖3
(有安全卡鎖)

品號	備註	d1 h9	d2	d3	l1 ≈	l2 ±0.5	l3 MIN.	l4	荷重(N)≈		質量 g	庫存
									初荷重	末荷重		
SGR712.1-010	圖1	6	M16×1.5	16	60	8	35	32	7	16.5	50	·
SGR712.1-012		8										
SGR712.1-210	圖2	6	M16×1.5	16	60	8	35	32	7	16.5	50	·
SGR712.1-212		8										
SGR712.1-410	圖3	6	M16×1.5	16	60	6	35	32	7	16.5	50	·
SGR712.1-412		8										
22120.0118	螺帽	-	M16×1.5	-	-	-	-	-	-	-	18	·

SP. 特長

- ・適用在銷子無法連續突出的場合
- ・順時針旋轉凸輪90°或120°，銷子沿著本體的開槽移動而最後突出本體外
- ・不銹鋼分割定位柱SGR712.6依須求生產
- ・可以配合SGR412.1和SGR612.1使用

WA. 注意

- ・螺帽須另外購買
- ・建議ød1 配合孔公差G7

訂貨： 交期： 天
SGR712.1-010