

RoHS



編號	零件名稱	材質	處理	顏色
①	本體	SPCC	鍍鎳	本色
②	磁鐵	鈹		

GS-MC-159-BL

編號	零件名稱	材質	處理	顏色
①	本體	SPCC	染黑	黑
②	磁鐵	鈹	鍍銅	

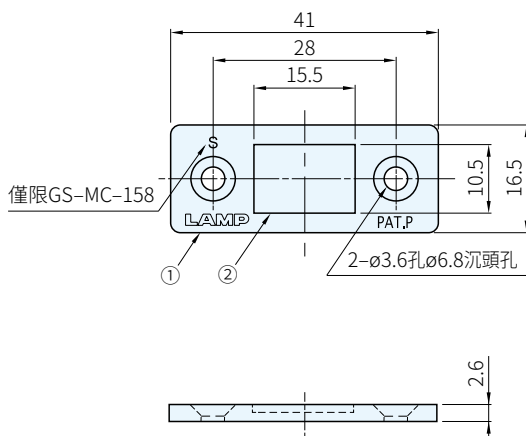

品號	吸力	質量 (g)	庫存
GS-MC-158	14.7N(1.5kgf)	12	·
GS-MC-159	39N(4kgf)		·
GS-MC-159-BL			·
GS-MC-159-8	78.4N(8kgf)	14	·
GS-MC-159-SUS	49N(5kgf)	13	·

品號	備註	庫存
GS-MC-YN001U	吸片(選購品)	·

 訂貨： 交期：

GS-MC-158

Sp. 特長

- 厚2.6mm的超薄尺寸，可有效利用空間
- 採用鈹磁鐵，尺寸小、吸力大
- 另備有在鋁框架上安裝時使用的套件，歡迎洽詢
- 另備有高吸力的GS-MC-158-8，不銹鋼製的GS-MC-159-SUS，歡迎洽詢

Wa. 注意

- 請在80°C以下的環境中使用
- 吸力存在差異，請以實物為準
- 應確保安裝後吸片與本體接觸
- 若直接接觸磁鐵，可能會導致磁鐵破裂，從而無法使用
- 為了與GS-MC-159區別，僅在GS-MC-158上印有"S"字樣
- 選購品吸片請參閱本單元
- 磁鐵的基礎知識請參閱本單元末頁

Ps. 備註

- 推薦螺絲沉頭小螺絲 M3 或沉頭木螺絲，標稱尺寸 3.1