

RoHS

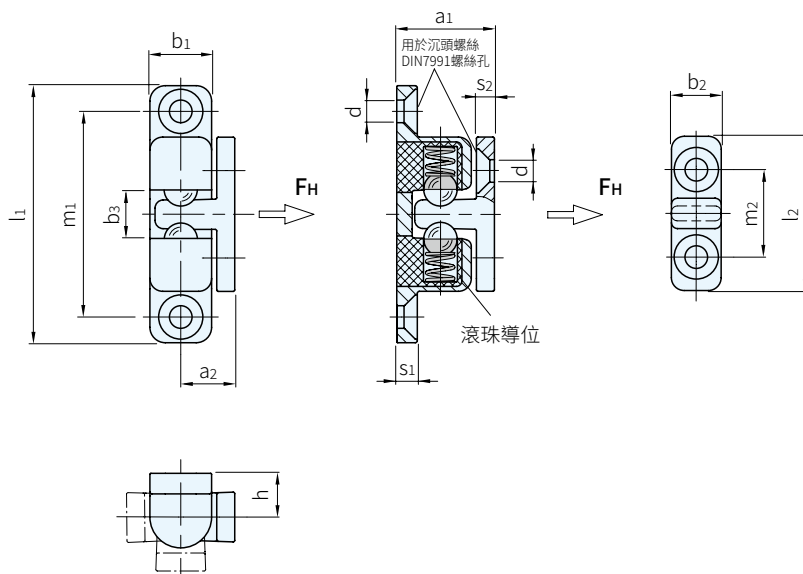

1 材質	本體處理	4 顏色	滾珠材質	彈簧材質	滾珠導位材質
鋅合金 (ZD)	塑料塗覆	黑 (SW) 銀 (SR)	SUS	SUS301	POM
SUS304 (NIK)	4 亞光噴砂 (GS)	-	陶瓷	SUS316	



品號	l ₁	a ₁	a ₂	b ₁	b ₂	b ₃	d	h	l ₂	m ₁	m ₂	s ₁	s ₂	溝槽寬度 n	3 夾持力編號 F _H (N)		庫存
															標準夾持力	高夾持力	
															1	2	
SGR4490	38	15	7.5	8	7	4.3	M3	7.5	21	30	12	4	2.5	≤4.5	25	35	·
	50	20	10.5	12	10	6.5	M4	9.5	30	40	17	5	3.5	≤6	40	70	·
	68	23	12	14.5	11	9.5		11	32.5	55	20		≤8	75	100	·	
	80	27	14	16.5	13	11	M5	13	40	65	25	6	4	≤10	125	150	·

Ps. 備註

- 用於保持門板和門框的關閉位置，同時門板可便利地頻繁開關
- 由滾珠外殼和門板固定零件組成，固定零件可從側面或前面與滾珠外殼對接，可按實際需求靈活選擇安裝方向
- 也可適用於鋁擠型棒材

1 2 3 4
 訂貨： 品號 - 材質 - l₁ - 夾持力編號 - 顏色 交期： 1 天
 SGR4490 - ZD - 50 - 1 - SW
 SGR4490 - NIK - 50 - 1 - GS

EX. 使用例

